

[3] Nuova Panda 319 – Schema Twinair CNG Euro 5+/Euro 6 - IAW 8GSW.H4

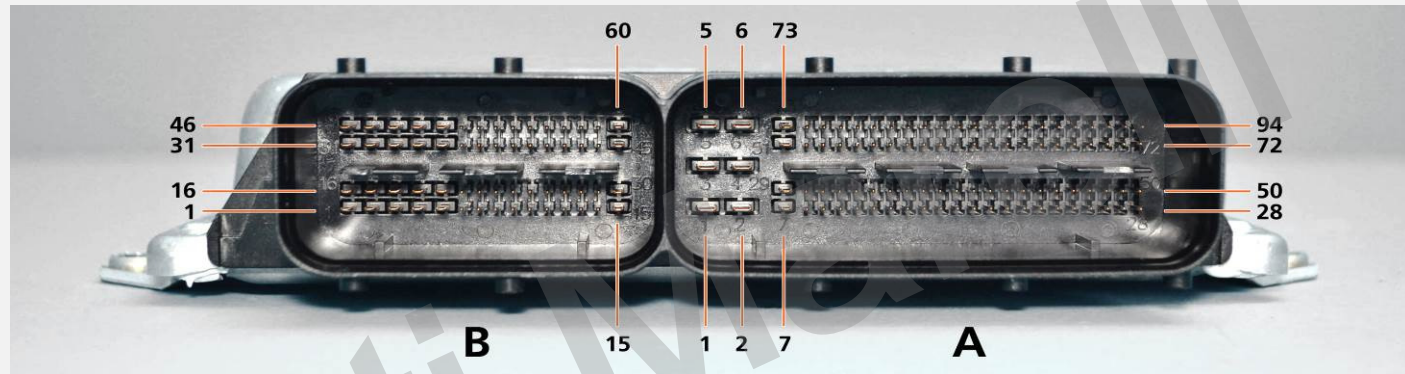

Connettore A

A1	Massa centralina	Nero
A2	Massa centralina	Nero
A3	Alimentazione 87 (CVM F22)	Blu-Rosso
A4	Massa centralina	Nero
A5	Alimentazione 87 (CVM F22)	Blu-Rosso
A6	Alimentazione 87 (CVM F22)	Blu-Rosso
A10	Retroilluminazione commutatore benzina/metano	Grigio-Giallo
A14	Alimentazione sensore pressione bombole metano	Bianco-Rosso
A15	Alimentazione sensore pedale frizione	Blu-Nero
A17	Massa sensore pedale frizione	Arancio-nero
A20	Segnale sensore posizione folle	Bianco-Arancio
A24	Segnale interruttore retromarcia	Bianco-Giallo
A30	Comando relè T10 iniettori metano	Blu-Bianco
A32	Comando relè T07 alta velocità ventola motore	Giallo-Verde
A33	Comando relè T06 bassa velocità ventola motore	Giallo-Nero
A35	Comando relè compressore A/C	Giallo-Blu
A36	Alimentazione potenziometro 1 pedale acceleratore	Blu-Giallo
A37	Alimentazione potenziometro 2 pedale acceleratore	Blu-Rosso
A38	Alimentazione sensore folle e sensore pressione A/C	Blu-Arancio
A42	Massa sensore folle e sensore pressione A/C	Nero-Arancio
A45	Segnale commutatore benzina/metano	Bianco
A50	Alimentazione +30 (CVM F18)	Rosso-Nero
A51	Comando riscaldatore sonda lambda a monte del KAT	Marrone-Giallo
A52	Comando relè principale T09	Bianco-Nero
A53	Massa potenziometro 2 pedale acceleratore	Nero-Rosso
A54	Massa sensore pressione bombole metano	Nero-Giallo
A55	Massa potenziometro 1 pedale acceleratore	Nero-Verde
A60	Segnale sensore pressione bombole metano	Viola-Binco
A61	Segnale potenziometro 1 pedale acceleratore	Grigio-Verde
A62	Segnale interruttore pedale freno N.A.	Verde-Bianco
A63	Positivo sonda lambda a valle del CAT	Giallo-Rosso
A64	Trigger sonda lambda a monte del KAT	Marrone-Arancio
A65	Corrente di pompaggio sonda lambda a monte del KAT	Grigio-Giallo
A69	CAN C H	Verde
A70	CAN C L	Marrone
A72	Alimentazione comando relè T90 motorino avviamento	Arancio-Bianco
A77	Comando riscaldatore sonda lambda a valle del CAT	Viola-Nero
A79	Comando relè T20 elettrovalvole metano	Blu-Bianco
A81	Segnale sensore frizione	Viola-Rosso
A82	Segnale sensore pressione circuito A/C	Grigio-Marone
A83	Segnale potenziometro 2 pedale acceleratore	Grigio-Rosso
A85	Massa Segnale sonda lambda a valle del CAT	Verde-Giallo
A86	Tensione di uscita sonda lambda a monte del KAT	Marrone-Verde
A87	Massa riferimento sonda lambda a monte del KAT	Bianco-Blu
A88	Alimentazione 15/54 (CVM F16)	Arancio-Nero
A94	Alimentazione comando relè T31 pompa carburante	Bianco-Verde

Connettore B

B3	Comando iniettore benzina cil. 1	Giallo-Nero
B4	Comando iniettore benzina cil. 2	Nero-Bianco
B6	Alimentazione potenziometro valvola a farfalla	Arancio-Nero
B7	Alimentazione sensori	Bianco
B9	Massa schermatura sensore di battito	Nero
B10	Positivo sensore di battito	Blu
B11	Negativo sensore di battito	Viola
B14	Massa sensore giri/PMS	Verde-Nero
B15	Comando elettrovalvola wastegate	Marrone-Giallo
B16	Comando bobina di accensione cil. 2	Arancio-Rosso
B17	Comando bobina di accensione cil. 1	Arancio-Nero
B20	Comando iniettore metano cil 1	Marrone-Giallo
B24	Massa sensori	Marrone-Viola
B25	Massa di riferimento potenziometri valvola a farfalla	Bianco-Nero
B27	Sensore di fase	Verde
B29	Segnale sensore giri/PMS	Rosso
B31	Negativo comando UNIAIR cilindro 2	Marrone-Bianco
B32	Negativo comando UNIAIR cilindro 1	Nero-Verde
B37	Segnale D+ alternatore	Grigio
B39	Sensore temperatura liquido motore	Blu-Rosso
B40	Sensore temperatura lubrificante MULTIAIR	Grigio-Nero
B41	Sensore temperatura metano	Blu-Verde
B42	Sensore pressione metano	Verde-Giallo
B43	Segnale potenziometro 1 valvola a farfalla	Grigio-Blu
B44	Interruttore pressione lubrificante motore	Grigio-Giallo
B45	Negativo motorino valvola a farfalla	Bianco-Viola
B46	Positivo comando UNIAIR cilindro 2	Arancio-Verde
B47	Positivo comando UNIAIR cilindro 1	Arancio-Bianco
B50	Comando iniettore metano cil 2	Rosso-Giallo
B52	Comando valvola dump	Viola
B53	Comando elettrovalvola canister	Marrone-Verde
B54	Alimentazione da relè principale (CVM-F11)	Blu-Verde
B55	Segnale temperatura sensore T-MAP	Bianco-Verde
B57	Segnale pressione sensore T-MAP	Giallo-Verde
B58	Segnale pressione di sovralimentazione	Giallo
B59	Segnale potenziometro 2 valvola a farfalla	Giallo-Blu
B60	Positivo motorino valvola a farfalla	Rosso-Viola

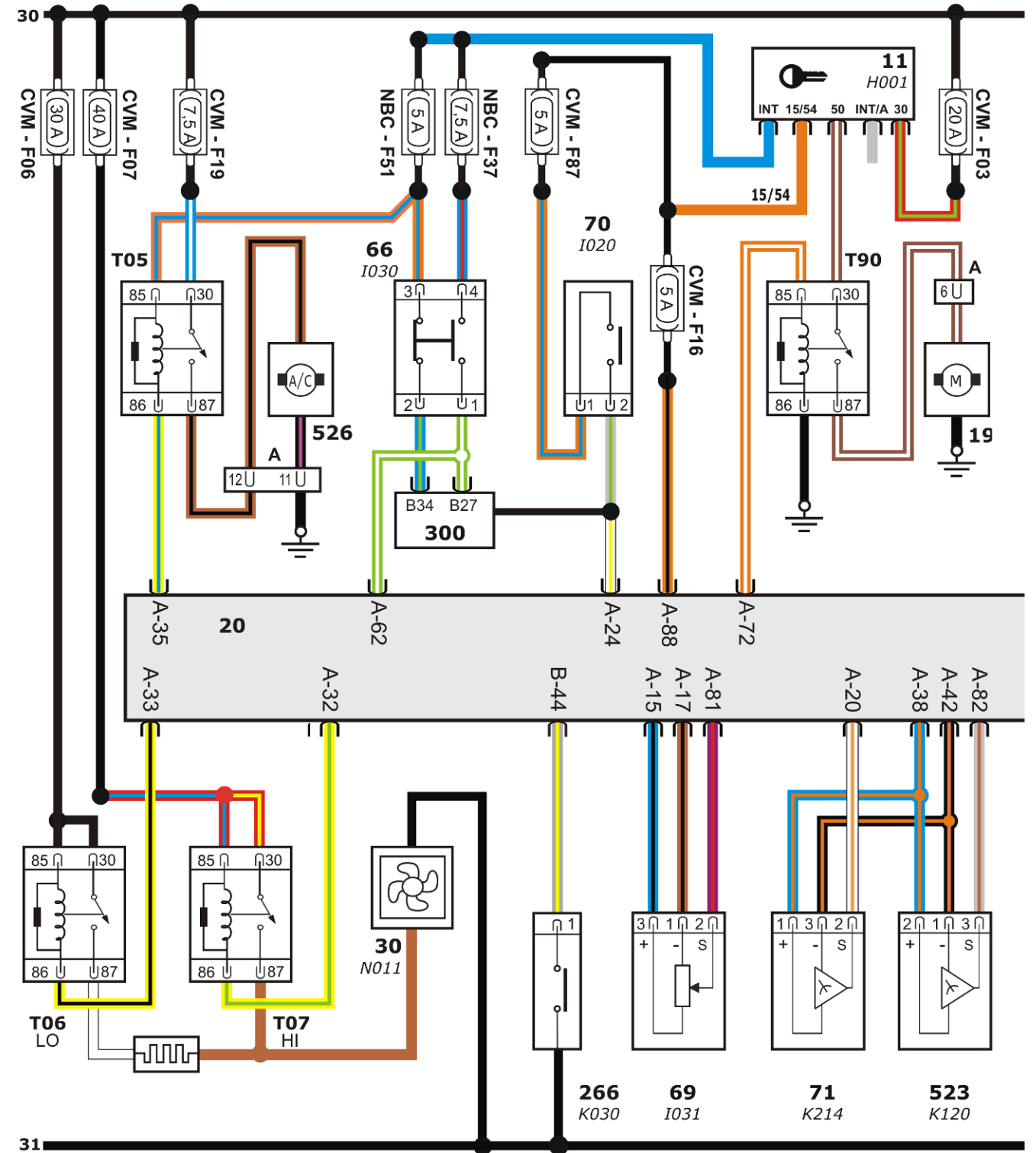

- T05 Relè compressore climatizzazione
- T06 Relè bassa velocità ventola motore
- T07 Relè alta velocità ventola motore
- T09 Relè principale controllo motore
- T10 Relè iniettori CNG
- T20 Relè elettrovalvole CNG
- T31 Relè pompa carburante
- T90 Relè motorino avviamento

- CVM Scatola relè e fusibili vano motore
- NBC Scatola relè e fusibili body computer
- A Giunzione vano motore lato batteria
- B Giunzione lato body computer
- C Giunzione lato body computer
- D Giunzione iniettori metano
- E Giunzione posteriore elettrovalvola bombola

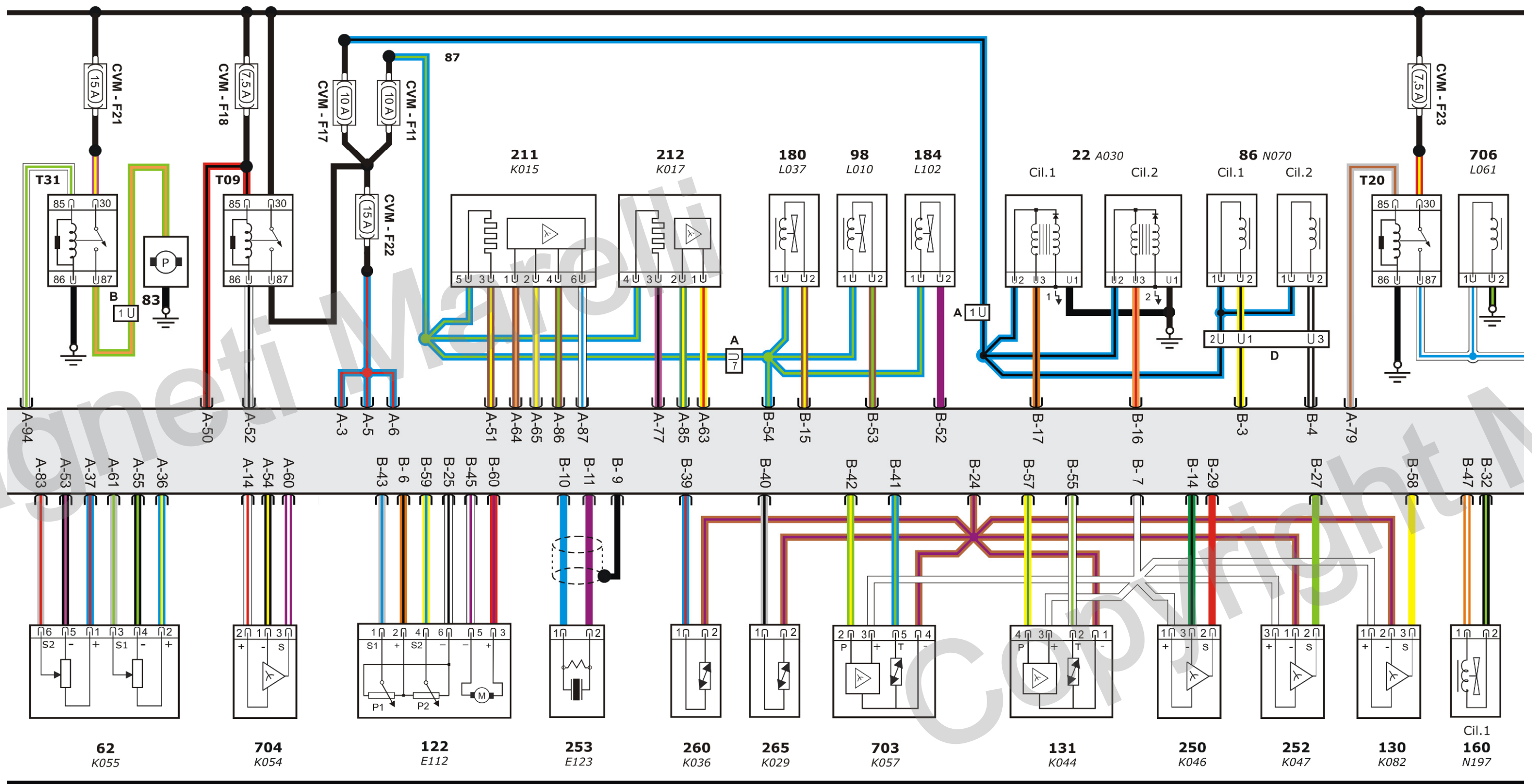

- 11 Commutatore di avviamento
- 19 Motorino di avviamento
- 20 Centralina controllo motore
- 22 Bobine di accensione
- 21 Alternatore
- 30 Gruppo ventola raffreddamento motore
- 62 Sensore pedale acceleratore
- 66 Interruttore pedale fren

- 69 Sensore pedale frizione
- 70 Interruttore retromarcia
- 71 Sensore posizione foie del cambio
- 83 Pompa carburante
- 86 Iniettori benzina
- 98 Elettrovalvola canister
- 122 Corpo farfallato
- 130 Sensore pressione sovralimentazione

- 131 Sensore T-MAP
- 160 Elettrovalvola uniair
- 180 Elettrovalvola wastegate
- 184 Elettrovalvola dump
- 211 Sonda lambda lineare a monte del catalizzatore
- 212 Sonda lambda On/Off a valle del catalizzatore
- 250 Sensore di giri
- 252 Sensore di fase

- 253 Sensore di battito
- 260 Sensore temperatura liquido motore
- 265 Sensore temperatura lubrificante
- 266 Interruttore bassa pressione lubrificazione
- 300 Centralina body computer
- 523 Sensore pressione circuito climatizzatore
- 526 Compressore climatizzatore
- 702 Commutatore alimentazione benzina/metano

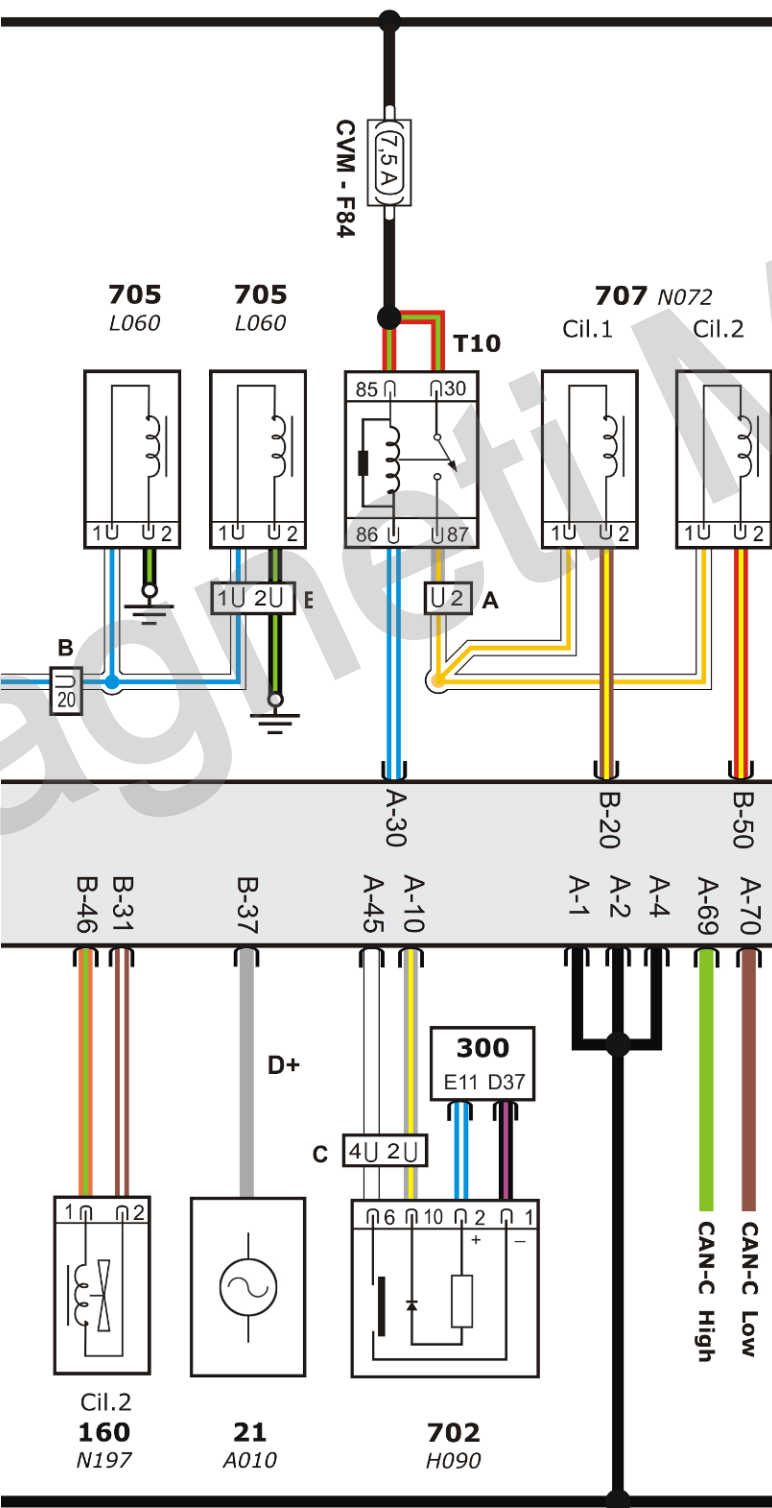

- 703** Sensore pressione e temperatura metano
- 704** Sensore pressione bombole metano
- 705** Elettrovalvola bombola metano
- 706** Elettrovalvola regolazione metano
- 707** Iniettori metano

Fusibili e relè

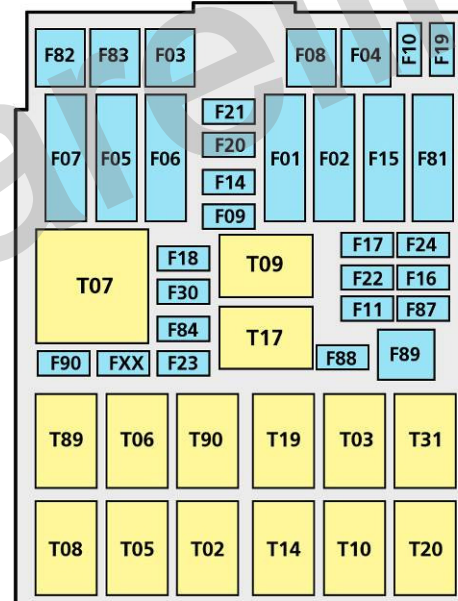

Scatola vano motore CVM

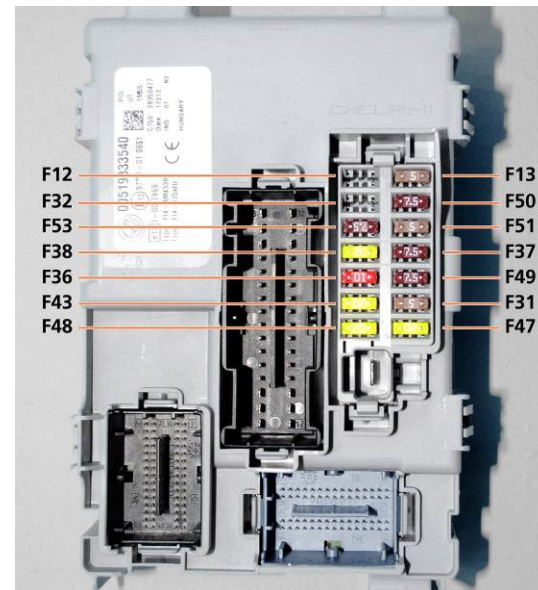

Scatola abitacolo NBC

099.990.001.284.5