

Mercedes Classe A (W176) - Schema centralina Interfaccia dati (con motore OM607 - K9K)

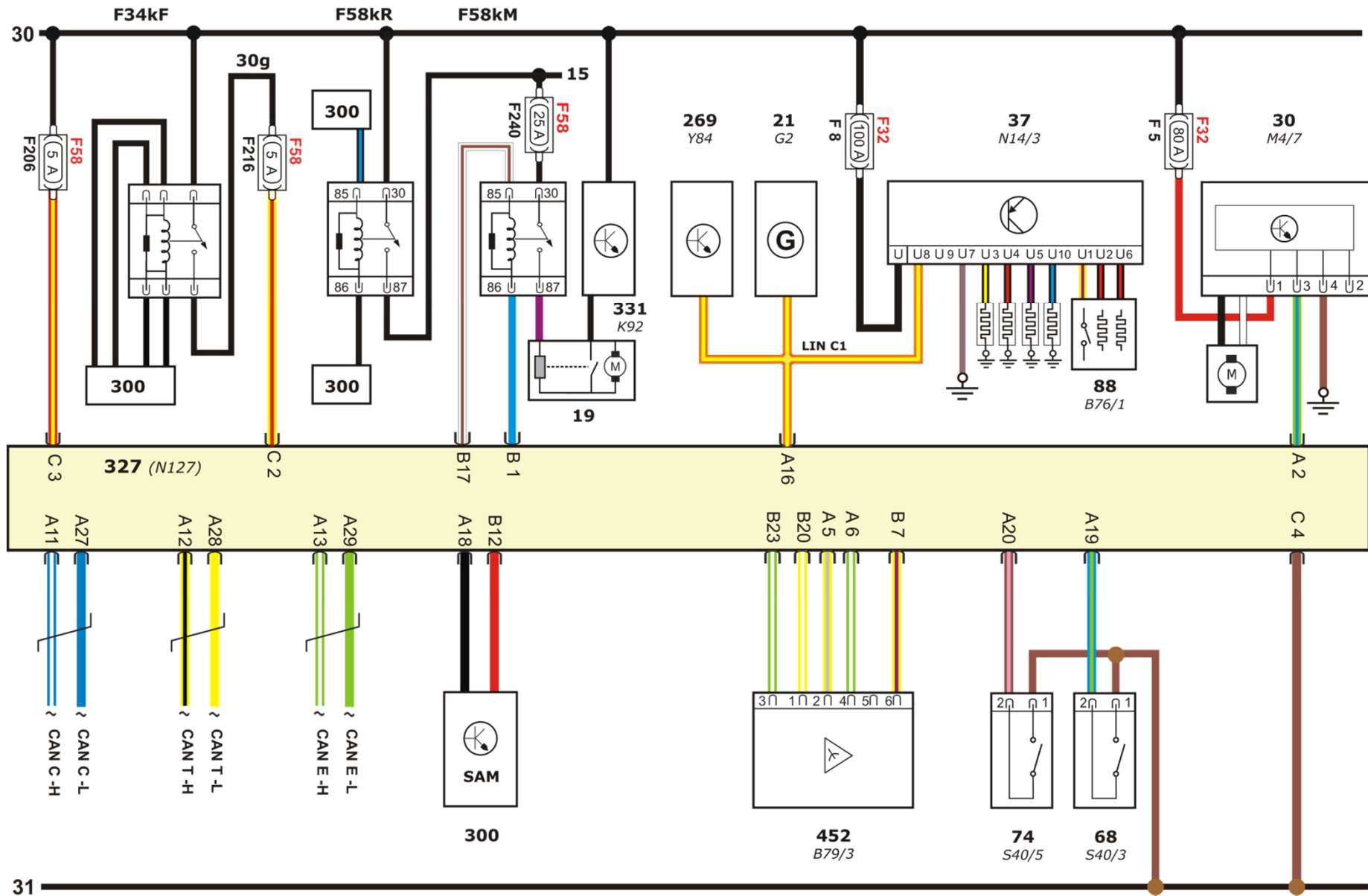

Schema centralina Interfaccia dati (con motore OM607 – K9K)

LEGENDA

- | | |
|--|--|
| 19 Motorino di avviamento | 88 Sensore presenza acqua e riscaldatore filtro carburante |
| 21 Alternatore | 269 Modulo attuatore deflettori radiatore motore |
| 30 Modulo comando ventola raffreddamento motore | 300 Centralina abitacolo SAM |
| 37 Centralina candele di preriscaldamento | 327 Centralina interfaccia dati da motore OM 607 a rete CAN |
| 68 Interruttore pedale frizione | 331 Stabilizzatore di tensione del motorino di avviamento |
| 74 Interruttore pedale frizione per abilitazione all'avviamento | 452 Sensore posizione selezione cambio manuale |
| 88 Sensore presenza acqua e riscaldatore filtro carburante | |

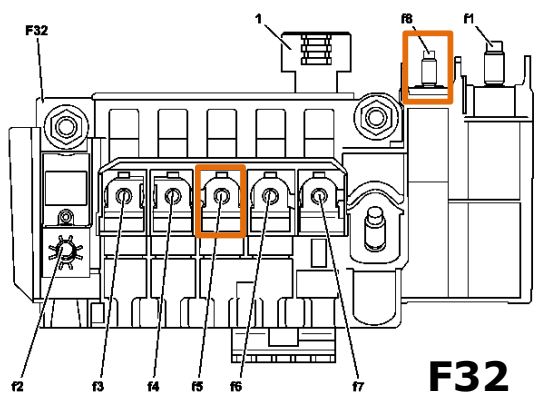

PINOUT

- A2** Comando modulo comando ventola raffreddamento motore
- A5** Segnale 1 sensore innesto cambio manuale
- A6** Segnale 2 sensore innesto cambio manuale
- A11** CAN C High
- A16** LIN C1
- A19** Segnale interruttore pedale frizione
- A20** Segnale interruttore pedale frizione per abilitazione all'avviamento
- A27** CAN C Low
- A28** CAN T Low
- A29** CAN E Low
- A18** Segnale (+15) da SAM

- B1** Comando relè F58kM
- B7** Segnale posizione di retromarcia
- B12** Richiesta avviamento ECO Start&Stop
- B17** Alimentazione comando relè F58kM
- B20** Massa sensore posizione selezione cambio manuale
- B23** Alimentazione sensore posizione selezione cambio manuale

- C4** Massa centralina
- C3** Alimentazione +30 (fusibile F58f206)
- C2** Alimentazione 30g (fusibile F58f216)

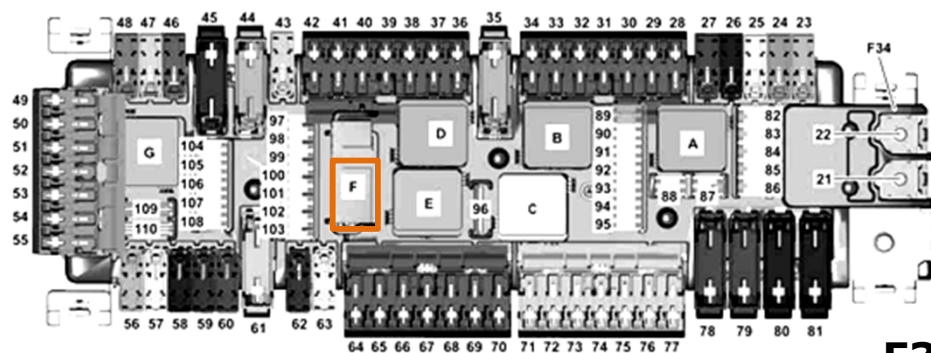

F34

F58